



WHITE COOL®

www.whitecool.vn

CATALOGUE

KHO LẠNH DC INVERTER

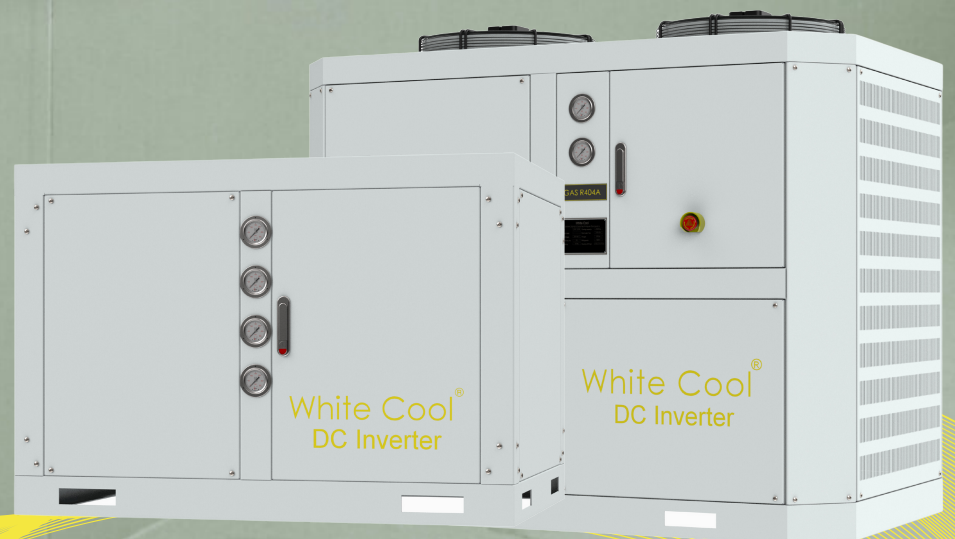

Minh Dũng lấy sức trẻ, sáng tạo lấp đầy khoảng trống công nghệ,...

Lời giới thiệu



WHITE COOL®

- Công Ty TNHH MTV Kỹ Thuật Lạnh Ứng Dụng Minh Dũng là nhà sản xuất máy làm lạnh nước Chiller tại Việt Nam. Lĩnh vực chính là sản xuất máy Chiller và cung cấp thiết bị lạnh. Thành lập: Tháng 6 năm 2014, Loại hình: Công Ty TNHH. Số nhân viên: 32, Trụ sở chính: 46 Nguyễn Hữu Trí - Thị Trấn Tân Túc - Huyện Bình Chánh - Thành Phố Hồ Chí Minh.
- Công Ty TNHH MTV Kỹ Thuật Lạnh Ứng Dụng Minh Dũng của chúng tôi lấy công nghệ lạnh sẵn có từ hàng trăm năm trước làm tiền đề để kết hợp khoa học kỹ thuật và công nghệ hiện đại cùng với những kinh nghiệm sẵn có và đội ngũ cố vấn giàu kinh nghiệm từ các vị chuyên viên tập đoàn hàng đầu trong nước cũng như quốc tế. Sự kết hợp hòa quyện giữ kinh nghiệm của đội ngũ kỹ sư và sức trẻ từ các chuyên viên nhiệt.
- Chúng tôi tự tin sẽ mang đến quý khách hàng những sản phẩm tốt nhất, chuyên nghiệp nhất và chắc chắn sẽ mang lại những hiệu quả sản xuất cao nhất cho người dùng cũng như lời cam kết cho sự hài lòng của khách hàng và uy tín của Công Ty.

INTRODUCTION

- Minh Dung Applied Refrigeration Technology Company Limited is a manufacturer of water chiller machines in Vietnam. Main field is manufacturing chiller and supplying refrigeration equipment. Established: June 2014, Type: Company Limited. Number of employees: 32, Head office: 46 Nguyen Huu Tri - Tan Tuc Town-Binh chanh District - Ho Chi Minh City.
- Our Minh Dung Applied Refrigeration Technology Co., Ltd takes the available refrigeration technology from hundreds of years ago as a premise to combine with modern science and technology with the available experience and the team Experienced advisors from leading domestic and international experts. The harmonious combination between the experience of the engineers and the youth of the enthusiastic professionals has produced brainchild.
- We are confident to bring our customers the best, most professional products and will definitely bring the highest production efficiency to users as well as a commitment to customer satisfaction and reputation of the company.



WHITE COOL®

TABLE OF CONTENTS

MỤC LỤC

- 01** | **Air Cooled MT**
The DC Inverter cold storage condenser compressor cluster
Cụm máy nén dàn ngưng kho lạnh DC Inverter - MT làm mát bằng không khí
- 05** | **Water Cooled MT**
The DC Inverter cold storage condenser compressor cluster
Cụm máy nén dàn ngưng kho lạnh DC Inverter - MT làm mát bằng nước
- 08** | **Air Cooled LT**
The DC Inverter cold storage condenser compressor cluster
Cụm máy nén dàn ngưng kho lạnh DC Inverter - LT làm mát bằng không khí
- 12** | **Water Cooled LT**
The DC Inverter cold storage condenser compressor cluster
Cụm máy nén dàn ngưng kho lạnh DC Inverter - LT làm mát bằng nước

White Cool Series - Air Cooled MT
The DC Inverter cold storage condenser compressor cluster

Cụm máy nén dàn ngưng kho lạnh DC Inverter - MT làm mát bằng không khí

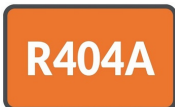

5~10HP

- | | |
|-------------------|-----------------|
| Scroll Compressor | Máy nén xoắn ốc |
| Single Compressor | Máy nén đơn |
| Single Fan | Quạt đơn |



12~32HP

- | | |
|-------------------------|-----------------|
| Scroll Compressor | Máy nén xoắn ốc |
| Single/Dual Compressors | Máy nén đơn/đôi |
| Dual Fans | Quạt đôi |

Operation Range | Phạm vi hoạt động

R404A

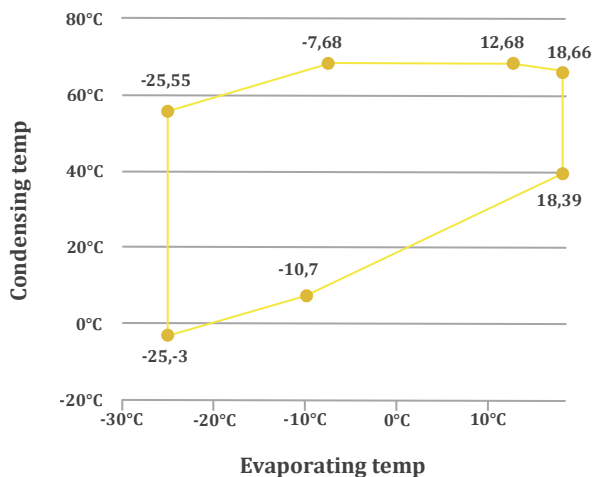

R410A

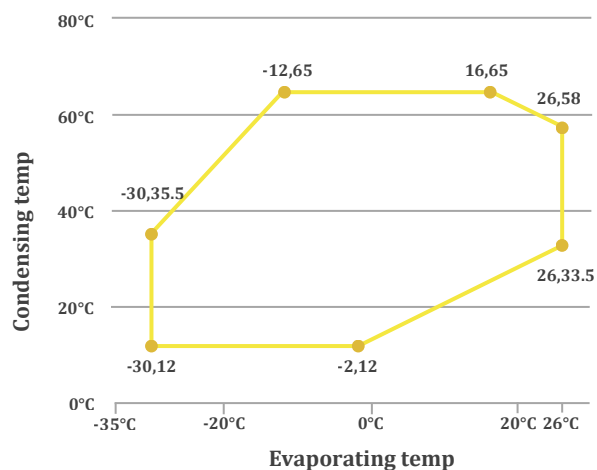



Naming Rule | Quy tắc đặt tên

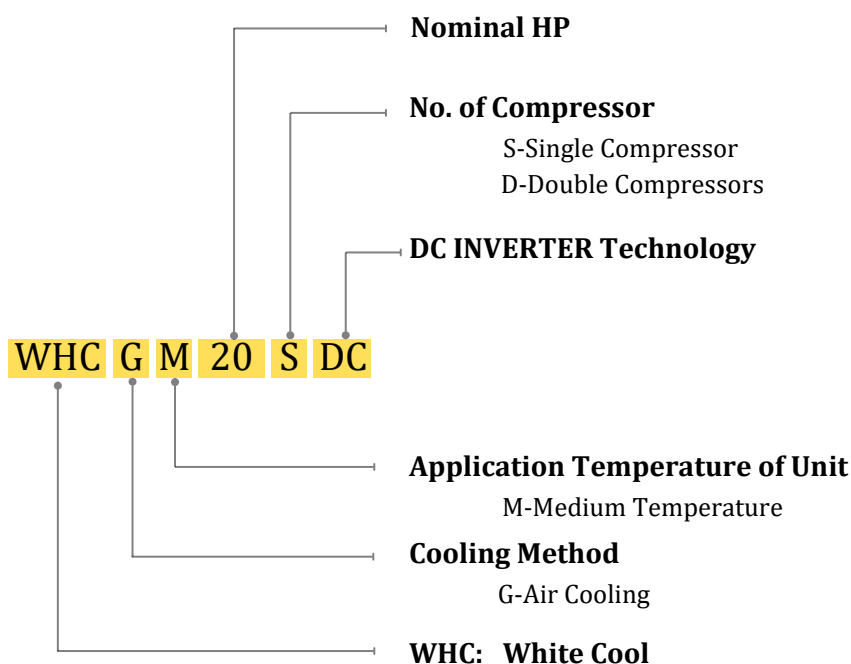

HP danh nghĩa

Số máy nén

S-Một máy nén

D-Hai máy nén

Công nghệ DC INVERTER

Nhiệt độ ứng dụng của thiết bị

M-Nhiệt độ trung bình

Phương pháp làm mát

G-Làm mát bằng không khí

WHC: Thương hiệu White Cool

Customer Values

- Wide adjustable range for cooling capacity and small fluctuation in food storage temperature
- Low operation cost and over 30% of annual energy saving compared with Fixed Speed unit
- Low noise unit with 4dBA lower sound level compared with Fix speed unit
- Working temperatures from -35°C, available in harsh environments
- No need for a separate machine room, easier to installation
- Optional Remote monitoring, optimize the operation mode

Product Features

- DC inverter compressor adopted with step-less adjustment of output cooling capacity up to 420Hz, supply on demand
- DC inverter fan adopted, adjust the speed according to the end requirements
- Large condensing coils adopted for ensuring operation under high ambient temperature
- Thickened sound insulation cotton with an effective noise insulation
- R410A/R404A refrigerant adopted with high volumetric efficiency
- Integrated shell design, compact structure

Giá trị khách hàng

- Phạm vi điều chỉnh rộng cho công suất làm lạnh và sự biến động của nhiệt độ bảo quản thực phẩm
- Chi phí vận hành thấp và tiết kiệm năng lượng hàng năm hơn 30% so với thiết bị tốc độ cố định
- Đơn vị có độ ồn thấp với mức âm thanh thấp hơn 4dBA so với đơn vị tốc độ cố định
- Nhiệt độ làm việc từ -35°C, có sẵn trong môi trường khắc nghiệt
- Không cần phòng máy riêng, dễ dàng hơn để cài đặt
- Tùy chọn giám sát từ xa, tối ưu hóa chế độ hoạt động

Tính năng sản phẩm

- Máy nén DC Inverter được trang bị khả năng điều chỉnh vô cấp công suất làm mát đầu ra lên đến 420Hz, cung cấp theo yêu cầu
- Thông qua quạt biến tần DC, điều chỉnh tốc độ theo yêu cầu cuối cùng
- Cuộn dây ngưng tụ lớn được sử dụng để đảm bảo hoạt động ở nhiệt độ môi trường cao
- Bông cách âm dày dặn có khả năng cách âm chống ồn hiệu quả
- Chất làm lạnh R410A/R404A được sử dụng với hiệu suất thể tích cao
- Thiết kế vỏ tích hợp, cấu trúc nhỏ gọn

Cooling Warehouse

Kho làm mát

Technical Parameters | Thông số kỹ thuật

Model		WHC-GM05S-DC	WHC-GM06S-DC	WHC-GM7,5S-DC	WHC-GM10S-DC	WHC-GM12S-DC
Mã lực (Horse Power)	HP	5	6	7,5	10	12
Môi chất lạnh (Refrigerant)		R404A	R410A	R404A		R410A
Nguồn điện (Power Supply)		400V/3PH/50-60Hz				
Loại dầu (Oil Type)		FVC56EA	FVC68D	FVC56EA		FVC68D
Dải tần số (Operating Frequency Range)	rps	15~120	20~120	15~120		
Nhiệt độ bay hơi thấp nhất (Minimum evaporation Temp.)	°C	-10				
Số lượng quạt (Number of Fan)		1				2
Đường kính quạt (Diameter of Fan)	mm	500/630				500
Tốc độ quạt (Fan Speed Range)	rpm	1325/1330				1325
Công suất làm lạnh định mức (Rated Cooling Capacity)	kW	5.51	5.7	8.77	11.61	11.2
Công suất điện định mức (Unit rated Power)	kW	2.57	2.72	3.98	5.17	5.3
Công suất làm lạnh lớn nhất (Maximum Cooling Capacity)	kW	11.02	11.53	17.54	23.22	23
Công suất làm lạnh nhỏ nhất (Minimum Cooling Capacity)	kW	1.38	1.72	2.2	2.9	3.7
Độ ồn của thiết bị (Noise of Unit)	dBA@1m	68	68	68	69	70
Cường độ dòng điện định mức (Unit rated operating current)	A	9	10.9	13	18.5	17
Kích thước (LxWxH) (Dimensions)	mm	1008x480x1100	880x880x1150	880x880x1150	1008x1008x1400	1008x1008x1400
Trọng lượng (Weight)	kg	110	265	265	350	350

Notes: Norminal working condition: 60rps

Ghi chú: Điều kiện làm việc bình thường: 60rps



Cooling Storage

Kho làm mát

Technical Parameters

Thông số kỹ thuật

Model		WHC-GM15D-DC	WHC-GM16S-DC	WHC-GM20D-DC	WHC-GM24D-DC	WHC-GM32D-DC
Mã lực (Horse Power)	HP	15	16	20	24	32
Môi chất lạnh (Refrigerant)		R404A	R410A	R404A	R410A	
Nguồn điện (Power Supply)		400V/3PH/50-60Hz				
Loại dầu (Oil Type)		FVC56EA	FVC68D	FVC56EA	FVC68D	
Dải tần số (Operating Frequency Range)	rps	15-120				
Nhiệt độ bay hơi thấp nhất (Minimum evaporation Temp.)	°C	-10				
Số lượng quạt (Number of Fan)		2				
Đường kính quạt (Diameter of Fan)	mm	500			630	
Tốc độ quạt (Fan Speed Range)	rpm	1325			1330	
Công suất làm lạnh định mức (Rated Cooling Capacity)	kW	17.54	14.8	23.22	22.4	29.6
Công suất điện định mức (Unit rated Power)	kW	7.96	6.95	10.34	10.6	13.9
Công suất làm lạnh lớn nhất (Maximum Cooling Capacity)	kW	35.08	30.85	46.44	46	61.7
Công suất làm lạnh nhỏ nhất (Minimum Cooling Capacity)	kW	4.4	4.89	5.8	7.4	9.78
Độ ồn của thiết bị (Noise of Unit)	dBA@1m	68	70	69	70	70
Cường độ dòng điện định mức (Unit rated operating current)	A	26	24.6	37	34	49.2
Kích thước (LxWxH) (Dimensions)	mm	1280x1018x1400	1280x1018x1400	1600x1018x1400	1600x1018x1400	2100x1018x1400
Trọng lượng (Weight)	kg	450	450	450	450	650

White Cool Series - Water Cooled MT

The DC Inverter cold storage condenser compressor cluster

Cụm máy nén dàn ngưng kho lạnh DC Inverter - MT làm mát bằng nước



R404A

Power Supply: 400V/3PH/50(60Hz)

Nguồn điện: 400V/3PH/50(60Hz)

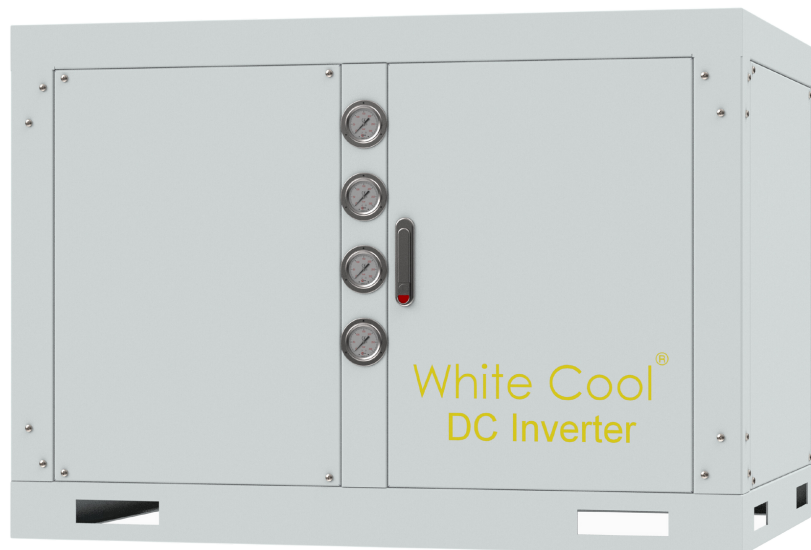

Customer Values

- Various models, applicable for C-stores, supermarkets and cold rooms
- Wide adjustable cooling capacity, with little temperature fluctuation for food
- Low operating cost, 30% annual energy saving compared with fixed frequency units
- Low noise units, 4dBA noise reduction compared with fixed frequency units
- Small pipe size, saving 15% installation cost
- Adapts to ambient temperature
- Compact structure, saving occupied area to save footprint
- Optional split design, suitable for various applications

Giá trị khách hàng

- Mẫu mã đa dạng, áp dụng cho cửa hàng, siêu thị, phòng lạnh
- Công suất làm lạnh có thể điều chỉnh rộng, ít biến động nhiệt độ cho sản phẩm
- Chi phí vận hành thấp, tiết kiệm năng lượng hàng năm 30% so với thiết bị tần số cố định
- Đơn vị có độ ồn thấp, giảm tiếng ồn 4dBA so với đơn vị tần số cố định
- Kích thước ống nhỏ, tiết kiệm 15% chi phí lắp đặt
- Thích ứng với nhiệt độ môi trường xung quanh
- Cấu trúc nhỏ gọn, tiết kiệm diện tích
- Thiết kế tùy chọn, phù hợp cho nhiều ứng dụng khác nhau

Product Features

- DC inverter compressor, step-less regulation of load and rotary speed, highly efficient and energy saving
- Thickened sound-absorbing cotton, effective noise insulation
- R410A/R404A refrigerant adopted, high cooling capacity per unit volume
- Large-area condensing coils adopted, ensuring high temperature operation
- Integrated enclosure, no separate machine room, saving space and easy installation

Tính năng sản phẩm

- Máy nén DC Inverter, điều chỉnh tải và tốc độ quay vô cấp, hiệu quả cao và tiết kiệm năng lượng
- Chất liệu bông dày tiêu âm, cách âm hiệu quả
- Chất làm lạnh R410A/R404A, công suất làm mát cao trên một đơn vị thể tích
- Sử dụng cuộn dây ngưng tụ diện tích lớn, đảm bảo hoạt động ở nhiệt độ cao
- Vô tích hợp, không có phòng máy riêng, tiết kiệm thời gian và lắp đặt dễ dàng

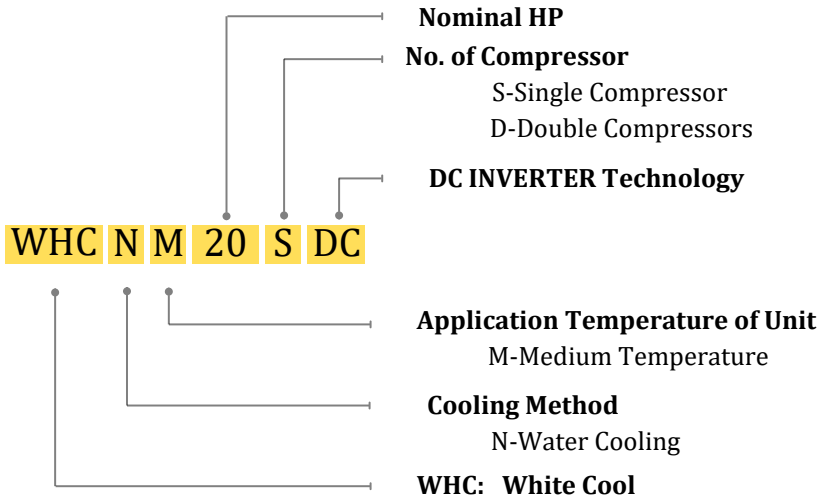
**Naming Rule****Quy tắc đặt tên**

HP danh nghĩa
Số máy nén
 S-Một máy nén
 D-Hai máy nén
Công nghệ DC INVERTER

Nhiệt độ ứng dụng của thiết bị
 M-Nhiệt độ trung bình
Phương pháp làm mát
 N-Làm mát bằng nước
WHC: Thương hiệu White Cool

Cooling Storage**Kho làm mát****Technical Parameters****Thông số kỹ thuật**

Model		WHC-NM05S-DC	WHC-NM06S-DC	WHC-NM7,5S-DC	WHC-NM10S-DC	WHC-NM12S-DC
Mã lực (Horse Power)	HP	5	6	7,5	10	12
Môi chất lạnh (Refrigerant)		R404A	R410A	R404A		R410A
Nhiệt độ bay hơi thấp nhất (Minimum evaporation Temp.)	°C	-10				
Công suất làm lạnh lớn nhất (Maximum Cooling Capacity)	kW	12.12	12.68	19.3	25.54	25.3
Công suất làm lạnh nhỏ nhất (Minimum Cooling Capacity)	kW	1.52	1.9	2.42	3.19	4.07
Công suất điện định mức (Unit rated Power)	kW	2.83	6.27	4.38	5.69	5.83
Hệ số hiệu quả năng lượng (COP)	W/W	2.99	2.09	3.09	3.12	2.11
Độ ồn (Noise)	dB(A)	68	68	67	69	70
Cường độ dòng điện (Running Current)	A	9.9	12	14.3	20.35	18.7
Nguồn điện (Power Supply)		400V/3PH/50Hz(60Hz)				
Máy nén (Compressor)	Loại (Type)	Máy nén xoắn ốc (Scroll Compressor)				
	Mẫu mã (Model)	AGB42FAAMTS	ANB33FKJMTS	AGB66FBAMTS	AGB87FBAMTS	ANB66FVQMTS
	S.lượng (Quantity)	1				
	Dung tích dầu Oil Capacity (cc.)	1.9			2.3	1.9
Kích thước (Dimensions)	mm	810x480x810	810x480x810	810x480x810	1000x680x1100	1000x680x1100
Trọng lượng (Weight)	kg	75	80	90	110	115

Cooling Storage

Kho làm mát

Technical Parameters

Thông số kỹ thuật

Model		WHC-NM15D-DC	WHC-NM16S-DC	WHC-NM20D-DC	WHC-NM24D-DC	WHC-NM32D-DC
Mã lực Horse Power	HP	15	16	20	24	32
Môi chất lạnh (Refrigerant)		R404A	R410A	R404A	R410A	
Nhiệt độ bay hơi thấp nhất (Minimum evaporation Temp.)	°C	-10				
Công suất làm lạnh lớn nhất (Maximum Cooling Capacity)	kW	38.6	33.94	51.08	50.6	67.87
Công suất làm lạnh nhỏ nhất (Minimum Cooling Capacity)	kW	4.82	5.38	6.38	8.14	10.76
Công suất điện định mức (Unit rated Power)	kW	8.76	7.65	11.38	11.66	15.3
Hệ số hiệu quả năng lượng (COP)	W/W	3.09	2.12	3.12	2.11	2.12
Độ ồn (Noise)	dB(A)	67	70	69	70	70
Cường độ dòng điện (Running Current)	A	28.6	27.06	40.7	37.4	54.12
Nguồn điện (Power Supply)		400V/3PH/50Hz(60Hz)				
Máy nén (Compressor)	Loại (Type)	Máy nén xoắn ốc (Scroll Compressor)				
	Mẫu mã (Model)	2xAGB66FBAMTS	ANB87FVLMTS	2xAGB87FBAMTS	2xANB66FVQMTS	2xANB87FVLMTS
	S.lượng (Quantity)	2	1	2		
	Dung tích dầu Oil Capacity (cc.)	1.9		2.3	1.9	
Kích thước (Dimensions)	mm	1000x680x1100	1000x680x1100	1300x680x1100	1300x680x1100	1580x880x1300
Trọng lượng (Weight)	kg	125	135	145	155	250

White Cool Series - Air Cooled LT The DC Inverter cold storage condenser compressor cluster

Cụm máy nén dàn ngưng kho lạnh DC Inverter - LT làm mát bằng không khí

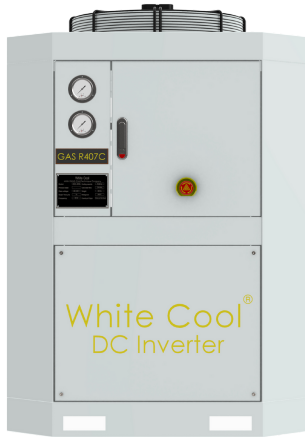

4.5~10HP

Scroll Compressor	Máy nén xoắn ốc
Single Compressor	Máy nén đơn
Single Fan	Quạt đơn

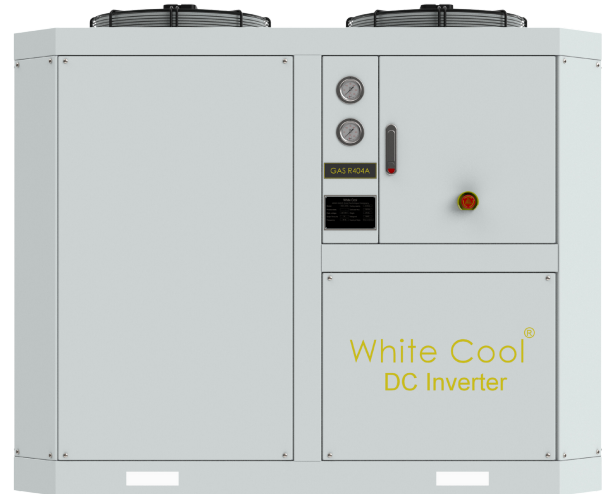

12~24HP

Scroll Compressor	Máy nén xoắn ốc
Single/Dual Compressors	Máy nén đơn/đôi
Dual Fans	Quạt đôi

Product Features

- Freezing and refrigerating integerating application, easy to store renovation and maintenance
- DC Inverter compressor, wide adjustable range, high energy efficiency, low operating cost
- Frequency conversion fan, low operating cost
- Compact structure, small occupied area
- Inner frame with sound insulation cotton, low noise
- R410A/R404A refrigerant, low piping installation cost
- 30% energy saving, ~4dBA noise reduction compared with fixed frequency units

Tính năng sản phẩm

- Ứng dụng tích hợp đông lạnh và làm lạnh, dễ dàng cải tạo và bảo trì
- Máy nén DC Inverter, phạm vi điều chỉnh rộng, hiệu suất năng lượng cao, chi phí vận hành thấp
- Quạt biến tần, chi phí vận hành thấp
- Cấu trúc nhỏ gọn, diện tích chiếm dụng nhỏ
- Khung bên trong bằng bông cách âm, độ ồn thấp
- Chất làm lạnh R410A/R404A, chi phí lắp đặt đường ống thấp
- Tiết kiệm 30% năng lượng, giảm tiếng ồn ~4dBA so với các đơn vị tần số cố định

Operation Range | Phạm vi hoạt động

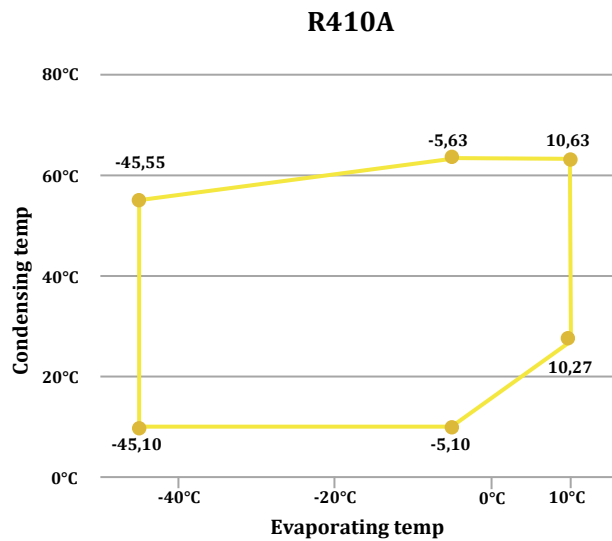
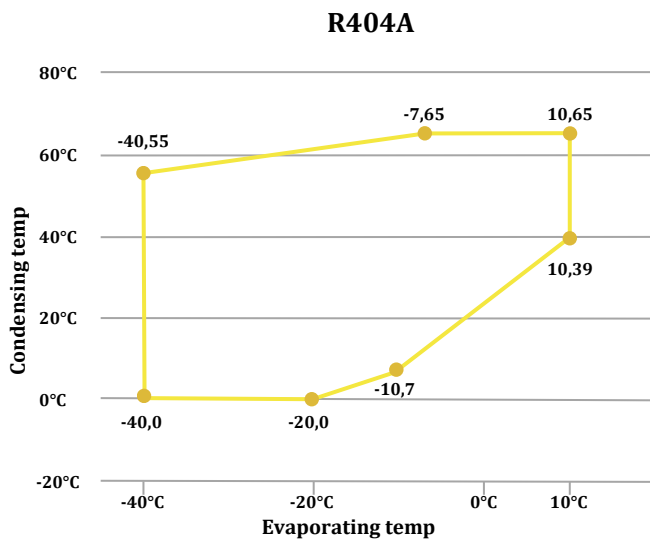

Application | Ứng dụng



Medium/ Small cold storage

Hotel cold storage, chain restaurant, food cold storage with small and medium-sized low-temperature cold storage

Kho lạnh vừa / nhỏ

Kho lạnh khách sạn, chuỗi nhà hàng, kho lạnh thực phẩm với kho lạnh nhiệt độ thấp, vừa và nhỏ

Supermarket

Provides cooling capacity to remote freezer

Siêu thị

Cung cấp khả năng làm mát cho tủ đông từ xa

The working condition is based on the ambient temperature of 40°C and the evaporation temperature of -35°C. Rated working conditions is 180Hz.

Điều kiện làm việc dựa trên nhiệt độ môi trường xung quanh là 40°C và nhiệt độ bay hơi là -35°C. Điều kiện làm việc định mức là 180Hz.

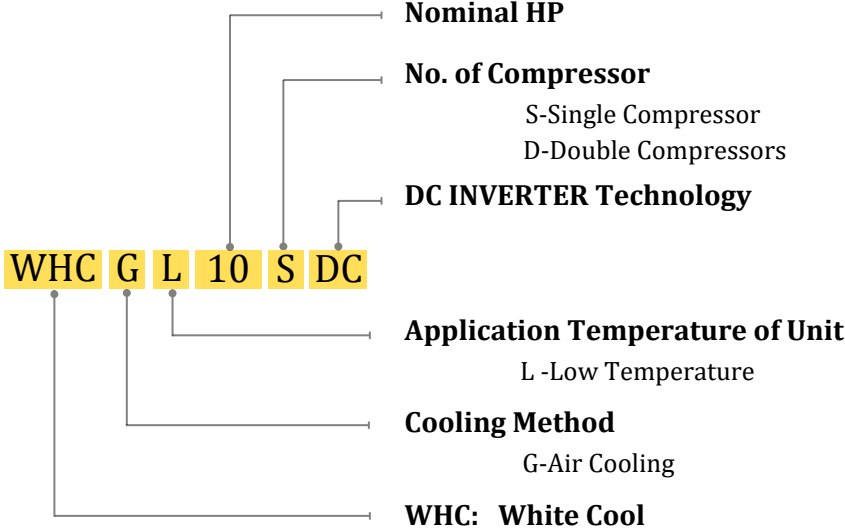
**Naming Rule****Quy tắc đặt tên****HP danh nghĩa****Số máy nén**

S-Một máy nén
D-Hai máy nén

Công nghệ DC INVERTER**Nhiệt độ ứng dụng của thiết bị**

L-Nhiệt độ thấp

Phương pháp làm mát

G-Làm mát bằng không khí

WHC: Thương hiệu White Cool**Frozen Storage****Kho cấp đông****Technical Parameters****Thông số kỹ thuật**

Model		WHC-GL4,5S-DC	WHC-GL06S-DC	WHC-GL08S-DC	WHC-GL09S-DC	WHC-GL10S-DC
Mã lực Horse Power	HP	4,5	6	8	9	10
Môi chất lạnh (Refrigerant)		R410A	R404A			R410A
Nguồn điện (Power Supply)		400V/3PH/50-60Hz				
Loại dầu (Oil Type)		FVC68D	FVC56EA			FVC68D
Dải tần số (Operating Frequency Range)	rps	20~100	20~120			20~100
Nhiệt độ bay hơi thấp nhất (Minimum evaporation Temperature)	°C	-35				
Số lượng quạt (Number of Fan)		1				
Đường kính quạt (Diameter of Fan)	mm	500/630				
Tốc độ quạt (Fan Speed Range)	rpm	1325/1330				
Công suất làm lạnh định mức (Rated Cooling Capacity)	kW	3	2.8	3.48	3.88	4.8
Công suất điện định mức (Unit rated Power)	kW	1.9	3.1	4.13	3.75	3.8
Công suất làm lạnh lớn nhất (Maximum Cooling Capacity)	kW	5	6	7.1	7.9	7.9
Công suất làm lạnh nhỏ nhất (Minimum Cooling Capacity)	kW	1	1	1.2	1.3	1.6
Độ ồn của thiết bị (Noise of Unit)	dBA@1m	67	68	68	70	67
Cường độ dòng điện định mức (Unit rated operating current)	A	5.29	11.58	13.69	15.26	13.25
Kích thước (LxWxH) (Dimensions)	mm	1008x480x110	880x880x1150	880x880x1150	880x880x1150	1008x1008x1400
Trọng lượng (Weight)	kg	110	265	265	265	350

Frozen Storage

Kho cấp đông

Technical Parameters

Thông số kỹ thuật

Model		WHC-GL12D-DC	WHC-GL16D-DC	WHC-GL18D-DC	WHC-GL20D-DC	WHC-GL24D-DC
Mã lực Horse Power	HP	12	16	18	20	24
Môi chất lạnh (Refrigerant)		R404A			R410A	
Nguồn điện (Power Supply)		400V/3PH/50-60Hz				
Loại dầu (Oil Type)		FVC56EA			FVC68D	
Dải tần số (Operating Frequency Range)	rps	20-120			20-100	20-120
Nhiệt độ bay hơi thấp nhất (Minimum evaporation Temperature)	°C	-35				
Số lượng quạt (Number of Fan)		2				
Đường kính quạt (Diameter of Fan)	mm	500				630
Tốc độ quạt (Fan Speed Range)	rpm	1325				1330
Công suất lạnh định mức (Rated cooling Capacity)	kW	5.6	6.96	7.76	9.6	13
Công suất điện định mức (Unit rated Power)	kW	6.2	8.26	7.5	7.6	11.4
Công suất làm lạnh lớn nhất (Maximum Cooling Capacity)	kW	12	14.2	15.8	15.8	25
Công suất làm lạnh nhỏ nhất (Minimum Cooling Capacity)	kW	2	2.4	2.6	3.2	4.2
Độ ồn của thiết bị (Noise of Unit)	dB(A)@1m	68	68	70	67	69
Cường độ dòng điện định mức (Unit rated operating current)	A	23.16	27.38	30.52	26.5	41.64
Kích thước (LxWxH) (Dimensions)	mm	1008x1008x1400	1280x1018x1400	1280x1018x1400	1600x1018x1400	1600x1018x1400
Trọng lượng (Weight)	kg	350	450	450	450	450

Cooling capacity power testing conditions: National standard medium temperature working conditions: GB/T21363-2008

Evaporating temperature: -35°C, ambient temperature: 32°C

Điều kiện kiểm tra công suất làm mát: Điều kiện làm việc ở nhiệt độ trung bình TCQG: GB/T21363-2008

Nhiệt độ bay hơi: -35°C, nhiệt độ môi trường: 32°C



White Cool Series - Water Cooled LT The DC Inverter cold storage condenser compressor cluster

Cụm máy nén dàn ngưng kho lạnh DC Inverter - LT làm mát bằng nước



Power Supply: 400V/3PH/50(60Hz)

Nguồn điện: 400V/3PH/50(60Hz)

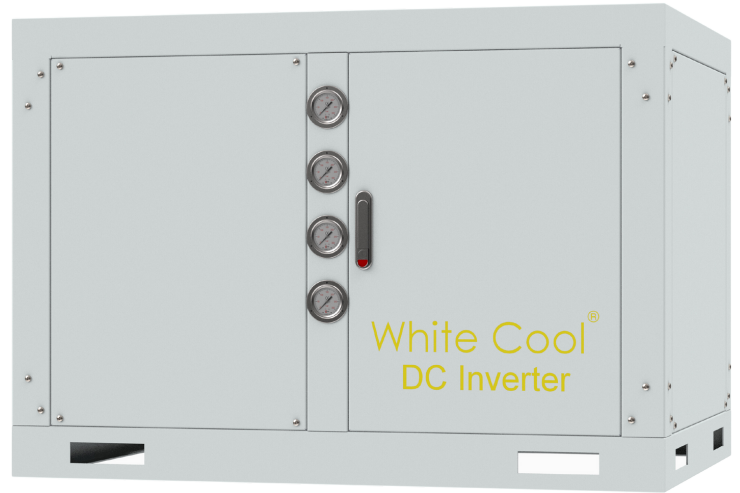

Naming Rule | Quy tắc đặt tên

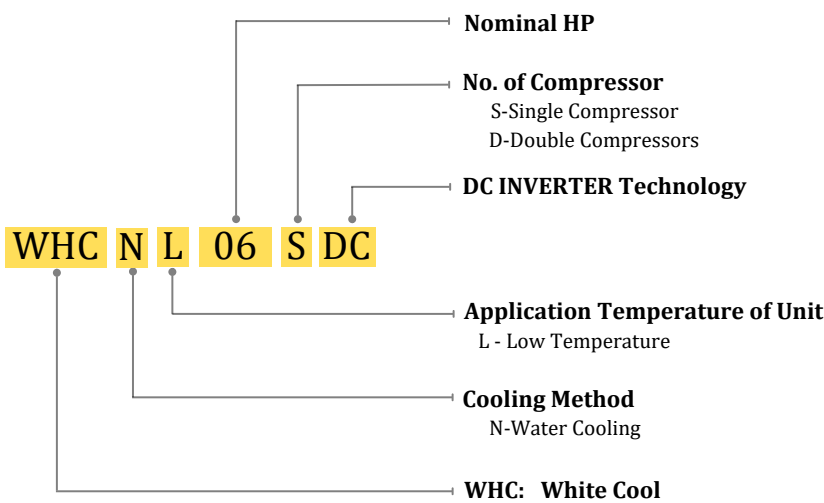

HP danh nghĩa

Số máy nén

- S - Một máy nén
- D - Hai máy nén

Công nghệ DC INVERTER

Nhiệt độ ứng dụng của thiết bị

- L - Nhiệt độ thấp

Phương pháp làm mát

- N - Làm mát bằng nước

WHC: Thương hiệu White Cool

Product Features

- Freezing and refrigerating intergerating application, easy to store renovation and maintenance
- DC variable frequency compressor, wide adjustable range, high energy efficiency, low operating cost
- Frequency conversion fan, low operating cost
- Compact structure, small occupied area
- Inner frame with sound insulation cotton, low noise
- R410A/R404A refrigerant, low piping installation cost
- 30% energy saving, ~4dBA noise reduction compared with fixed frequency units

Tính năng sản phẩm

- Ứng dụng tích hợp đông lạnh và làm lạnh, dễ dàng cải tạo và bảo trì
- Máy nén tần số biến thiên DC, phạm vi điều chỉnh rộng, hiệu suất năng lượng cao, chi phí vận hành thấp
- Quạt biến tần, chi phí vận hành thấp
- Cấu trúc nhỏ gọn, diện tích chiếm dụng nhỏ
- Khung bên trong bằng bông cách âm, độ ồn thấp
- Chất làm lạnh R410A/R404A, chi phí lắp đặt đường ống thấp
- Tiết kiệm 30% năng lượng, giảm tiếng ồn ~4dBA so với các đơn vị tần số cố định

The working condition is based on the ambient temperature of 40°C and the evaporation temperature of -35°C. Rated working conditions is 180Hz.

Điều kiện làm việc dựa trên nhiệt độ môi trường xung quanh là 40°C và nhiệt độ bay hơi là -35°C. Điều kiện làm việc định mức là 180Hz.

Application | Ứng dụng



Catering chain

Chain restaurants with small medium / low temperature cold storage

Chuỗi dịch vụ ăn uống

Chuỗi nhà hàng có kho lạnh cỡ vừa / nhiệt độ thấp



Hotel cold storage

Chain restaurants with small medium temperatures cold storage

Kho lạnh khách sạn

Chuỗi nhà hàng có kho lạnh nhiệt độ vừa và nhỏ

Frozen Storage

Kho cấp đông

Technical Parameters | Thông số kỹ thuật

Model		WHC-NL4,5S-DC	WHC-NL06S-DC	WHC-NL08S-DC	WHC-NL09S-DC	WHC-NL10S-DC
Mã lực Horse Power	HP	4,5	6	8	9	10
Môi chất lạnh (Refrigerant)		R410A	R404A			R410A
Nhiệt độ bay hơi thấp nhất (Minimum evaporation Temp.)	°C	-35				
Công suất làm lạnh lớn nhất (Maximum Cooling Capacity)	kW	5.5	6.6	7.8	8.7	8.7
Công suất làm lạnh nhỏ nhất (Minimum Cooling Capacity)	kW	1.1	1.1	1.32	1.43	1.76
Công suất điện định mức (Unit rated Power)	kW	2.1	3.4	4.54	4.12	4.2
Hệ số hiệu quả năng lượng (COP)	W/W	2.82	1.42	3.13	3.18	1.2
Độ ồn (Noise)	dB(A)	67	68	68	70	67
Cường độ dòng điện (Running Current)	A	5.8	12.74	15.06	16.8	14.6
Nguồn điện (Power Supply)		400V/3PH/50Hz(60Hz)				
Máy nén (Compressor)	Loại (Type)	Máy nén xoắn ốc (Scroll Compressor)				
	Mẫu mã (Model)	ANB42FUHMTS	AGK66FDBMTS	AGK78FDCMTS	AGK87FDCMTS	ANB66FUJMTS
	S.lượng (Quantity)	1				
	Dung tích dầu Oil Capacity (cc.)	1.9	2.3			1.9
Kích thước (Dimensions)	mm	810x480x810	810x480x810	810x480x810	810x480x810	1000x680x1100
Trọng lượng (Weight)	kg	75	80	85	90	110

Frozen Storage

Kho cấp đông

Technical Parameters

Thông số kỹ thuật

Model		WHC-NL12D-DC	WHC-NL16D-DC	WHC-NL18D-DC	WHC-NL20D-DC	WHC-NL24D-DC
Mã lực Horse Power	HP	12	16	18	20	24
Môi chất lạnh (Refrigerant)		R404A			R410A	
Nhiệt độ bay hơi thấp nhất (Minimum evaporation Temp.)	°C	-35				
Công suất làm lạnh lớn nhất (Maximum Cooling Capacity)	kW	13.2	15.6	17.4	17.4	27.5
Công suất làm lạnh nhỏ nhất (Minimum Cooling Capacity)	kW	2.2	2.64	2.86	3.52	4.62
Công suất điện định mức (Unit rated Power)	kW	6.8	9.08	8.24	8.4	12.5
Hệ số hiệu quả năng lượng (COP)	W/W	1.42	3.13	3.18	1.2	3.29
Độ ồn (Noise)	dB(A)	68	68	70	67	69
Cường độ dòng điện (Running Current)	A	25.48	30.12	33.6	29.2	45.8
Nguồn điện (Power Supply)		400V/3PH/50Hz(60Hz)				
Máy nén (Compressor)	Loại (Type)	Máy nén xoắn ốc (Scroll Compressor)				
	Mẫu mã (Model)	2xAGK66FDBMTS	2 x AGK78FDCMTS	2 x AGK87FDCMTS	2 x ANB66FUJMTS	2 x ANB87FZKMTS
	S.lượng (Quantity)	2				
	Dung tích dầu Oil Capacity (cc.)	2.3			1.9	2.3
Kích thước (Dimensions)	mm	1000x680x1100	1000x680x1100	1300x680x1100	1300x680x1100	1300x680x1100
Trọng lượng (Weight)	kg	110	130	135	140	155